

KREUTZKÄMPER – Radial - Trocknungsgebläse für Getreide

Unsere Trocknungsgebläse Typ „KRT“ dienen zum Trocknen und Belüften von Getreide, sowie anderen Erntefrüchten.

Als Herzstück einer modernen Trocknungs- oder Belüftungsanlage trägt der Ventilator maßgebend zum Erfolg der Lagergut-Qualität bei. Um optimale Ergebnisse zu erzielen, benötigt man eine kontinuierliche Luftmenge.

Dabei ist unser KRT ein zuverlässiger Partner, der nicht nur in Ihrem Getreidelager für frischen Wind sorgt.

Der Einsatz standardisierter Bauteile, energieeffizienter Elektromotoren und einer ökonomischen Bauart, erlaubt es Ihnen, die Kosten auf ein Minimum zu reduzieren.

Unsere Gebläse fertigen wir von 4,0 kW bis 30,0 kW.

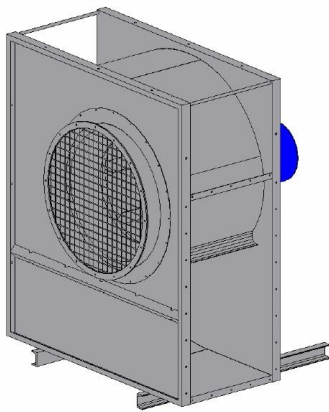

Radial-Trocknungsgebläse in verzinkter Ausführung

Zum Trocknen und Belüften von Getreide

Druckseitig eckiger Anschlussflansch oben, seitlich oder unten (**bei Bestellung bitte angeben!**),
Ansaugseitig mit Schutzgitter

Typ	kW	m ³ /h gegen	PA	Anschluss-Ø mit Schutzgitter	Art.-Nr.	EURO
KRT 40	4,0	10.000	1200	500mm	511211	2.999,00
KRT 55	5,5	14.000	1200	630mm	511212	3.408,00
KRT 75	7,5	16.000	1200	630mm	511213	3.739,00
KRT 110	11,0	23.000	1200	710mm	511214	5.112,00
KRT 150	15,0	25.000	1200	800mm	511215	5.977,00
KRT 200	18,5	31.000	1200	800mm	511216	7.622,00
KRT 250	22,0	34.000	1200	800mm	511217	8.295,00
KRT 300	30,0	43.000	1200	900mm	511218	9.269,00

Zubehör

Übergang ausblasseitig, lackiert eckig auf rund Ø 500mm		KRT 40	5113110	363,50
		KRT 55	5113111	363,50
		KRT 75	5113112	363,50
		KRT 110	5113113	394,20
Übergang ausblasseitig, lackiert eckig auf rund Ø 30mm		KRT 110	5113114	425,95
		KRT 150	5113115	425,95
		KRT 200	5113116	462,10
		KRT 250	5113117	462,10
		KRT 300	5113118	516,20
Übergang ansaugseitig, lackiert	Ø 500 auf Ø 500mm	KRT 40	5113213	125,10
	Ø 630 auf Ø 500mm	KRT 55 – 75	5113214	273,40
	Ø 630 auf Ø 630mm	KRT 55 – 75	5113215	273,40
	Ø 710 auf Ø 630mm	KRT 110	5113216	367,80
	Ø 800 auf Ø 630mm	KRT 150	5113217	388,90
	Ø 800 auf Ø 630mm	KRT 200	5113218	388,90
	Ø 800 auf Ø 630mm	KRT 250	5113219	388,90
	Ø 900 auf Ø 630mm	KRT 300	5113220	419,60
Spiralschlauch	Ø 500mm – Länge 1,50m		5113230	125,10
	Ø 630mm – Länge 1,50m		5113231	161,50
Spanngurt	Ø 500mm		5113232	19,10
	Ø 630mm		5113233	24,40
Sterndreieck-Motorschutzschalter im Gehäuse				
4,0 kW mit CEE-Gerätestecker 16 A			5113251	353,90
5,5 kW mit CEE-Gerätestecker 16 A			5113252	377,30
7,5 kW und 11,0 kW mit CEE-Gerätestecker 32 A			5113253	161,10
Anbaukosten, netto			5113254	186,50
Regenschutz für Antrieb	KRT 40 – 75		5113260	294,60
	KRT 110 - 300		5113261	313,70

Unverbindliche LISTENPREISE – ohne MwSt. – zzgl. Frachtanteil

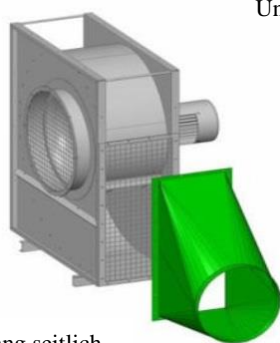

Seite 2

Abgang seitlich



Übergang ansaugseitig

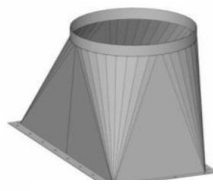

Übergang ausblasseitig

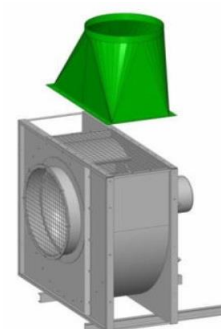

Abgang oben

Trocknungszubehör

Regelthermostat ATH's	5113265	294,60
Sicherheitsthermostat ATH's 70	5113266	313,80

Schaltschränke

Schaltschränke sind in unterschiedlichen Ausführungen lieferbar.

Brennsteuerung, Abschaltautomatik, Umlauf-Intervallsteuerung mit den dazugehörigen Schaltsätzen und Verriegelungen für die notwendigen Förderaggregate.

SPS-Schaltungen mit Tasten-Bedienfeld oder Touchpanel mit Anlagensvisualisierung.

Auf Anfrage

Unverbindliche LISTENPREISE – ohne MwSt. – zzgl. Frachtanteil

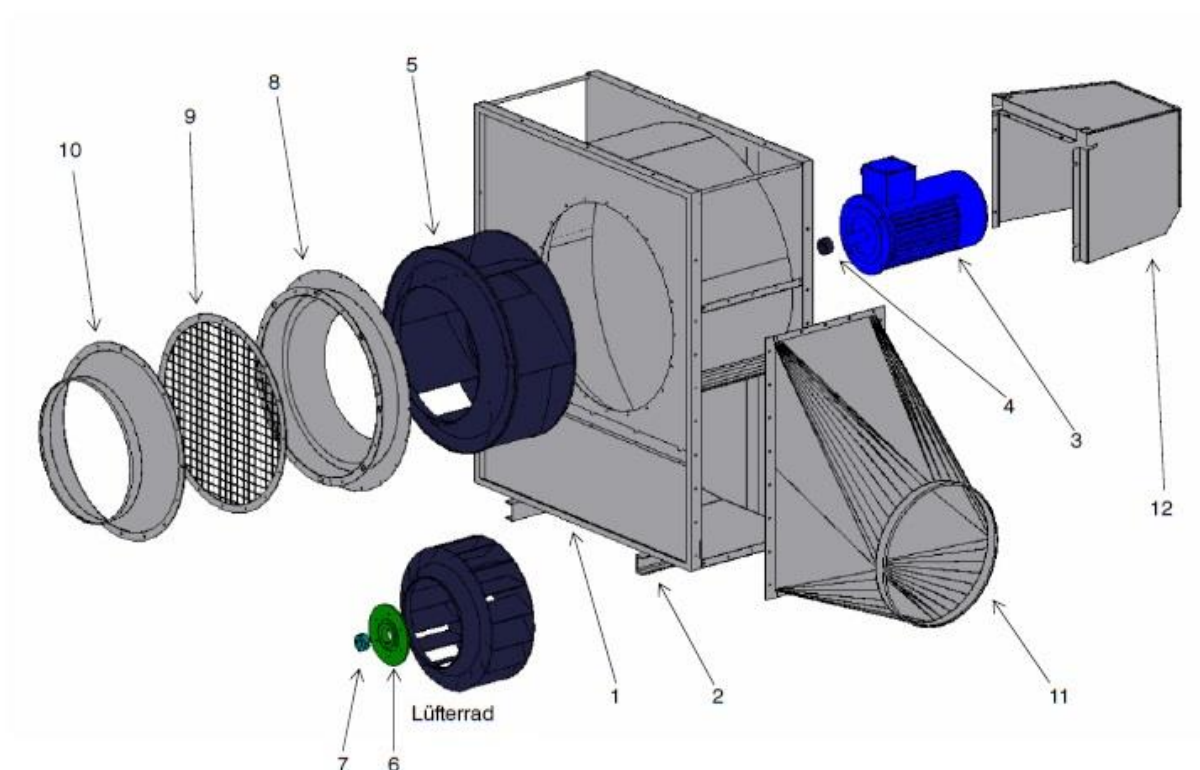

Kühlung von Lagergetreide mit kalter Außenluft in Abhängigkeit von der relativen Luftfeuchte (nach Theimer)

Temperaturunterschied zwischen Frischluft (Außenluft) und Getreide											
	- 5° und mehr	- 4°	- 3°	- 2°	- 1°	± 0°	+ 1°	+ 2°	+ 3°	+ 4°	
Höchstwerte der relativen Feuchte, der Frischluft (Außenluft) in Prozenten											
Temperatur des Getreides in Grad Celsius	- 10	-	-	98,2	89,7	82,0	75,0	68,9	62,8	57,6	52,8
	- 9	-	-	98,0	89,6	81,9	75,0	68,8	62,9	57,6	52,9
	- 8	-	-	97,8	89,5	81,9	75,0	68,8	63,0	57,8	53,1
	- 7	-	-	97,7	89,4	81,8	75,0	68,8	63,1	57,9	53,2
	- 6	-	-	97,6	89,3	81,8	75,0	68,8	63,2	58,0	53,3
	- 5	-	-	97,5	89,2	81,7	75,0	68,8	63,2	58,0	53,4
	- 4	-	-	97,2	89,1	81,7	75,0	68,9	63,3	58,1	53,5
	- 3	-	-	97,1	89,1	81,7	75,0	68,9	63,3	58,3	54,1
	- 2	-	-	97,0	89,0	81,6	75,0	68,9	63,4	58,9	54,9
	- 1	-	-	96,8	88,9	81,6	75,0	69,0	64,1	59,7	55,5
	± 0	-	-	96,5	88,6	81,5	75,0	69,5	64,8	60,3	56,3
	+ 1	-	-	95,4	87,7	80,8	75,0	69,7	64,9	60,5	56,5
	+ 2	-	-	94,2	86,7	80,7	75,0	69,8	65,0	60,6	56,6
	+ 3	-	-	93,3	86,7	80,6	75,0	69,9	65,1	60,8	56,7
	+ 4	-	100,0	92,9	86,5	80,5	75,0	69,9	65,2	60,8	56,7
	+ 5	-	99,6	92,8	86,4	80,5	75,0	69,9	65,2	60,8	56,8
	+ 6	-	99,5	92,7	86,3	80,4	75,0	69,9	65,3	60,9	56,9
	+ 7	-	99,4	92,6	86,2	80,4	75,0	70,0	65,4	61,1	57,0
	+ 8	-	99,2	92,5	86,1	80,3	75,0	70,0	65,5	61,1	57,2
	+ 9	-	98,9	92,3	86,0	80,3	75,0	70,0	65,5	61,2	57,3
	+ 10	-	98,8	92,1	86,0	80,3	75,0	70,1	65,6	61,3	57,4
	+ 11	-	98,6	92,0	86,0	80,3	75,0	70,1	65,6	61,4	57,5
	+ 12	-	98,3	91,9	85,9	80,2	75,0	70,1	65,7	61,5	57,6
	+ 13	-	98,2	91,8	85,7	80,2	75,0	70,2	65,7	61,6	57,7
	+ 14	-	98,0	91,5	85,6	80,1	75,0	70,2	65,8	61,6	57,8
	+ 15	-	97,8	91,4	85,6	80,1	75,0	70,2	65,8	61,7	57,9
	+ 16	-	97,7	91,3	85,5	80,0	75,0	70,2	65,9	61,8	58,0
	+ 17	-	97,6	91,2	85,5	80,0	75,0	70,3	65,9	61,9	58,1
	+ 18	-	97,3	91,1	85,4	80,0	75,0	70,3	66,0	62,0	58,2
	+ 19	-	97,1	91,0	85,3	79,9	75,0	70,3	66,0	62,0	58,3
	+ 20	-	97,0	90,9	85,2	79,9	75,0	70,4	66,1	62,1	58,4
+ 21	-	96,8	90,8	85,2	79,9	75,0	70,4	66,1	62,2	58,4	
+ 22	-	96,7	90,7	85,1	79,9	75,0	70,4	66,2	62,2	58,5	
+ 23	-	96,5	90,6	85,0	79,8	75,0	70,4	66,2	62,3	58,6	
+ 24	-	96,4	90,5	84,9	79,8	75,0	70,5	66,3	62,4	58,7	
+ 25	-	96,3	90,4	84,9	79,8	75,0	70,5	66,3	62,4	58,8	
+ 26	-	96,1	90,3	84,8	79,7	75,0	70,6	66,4	62,5	58,9	
+ 27	-	96,0	90,2	84,7	79,7	75,0	70,6	66,4	62,5	58,9	
+ 28	-	95,8	90,1	84,6	79,7	75,0	70,6	66,5	62,6	59,0	
+ 29	-	95,7	90,0	84,6	79,6	75,0	70,6	66,5	62,7	59,1	
+ 30	-	95,5	89,9	84,6	79,6	75,0	70,6	66,6	62,7	59,1	